

VÉRITÉ 6

CRÉÉ LE
2023-01-20

Surface totale 85.36 m ²	Étages 1	Pièces 5	Salles de bain 2
---	--------------------	--------------------	----------------------------

VÉRITÉ 6

SURFACE TOTALE : 85.36 m² • SURFACE HABITABLE : 85.36 m² • ÉTAGES : 1 • PIÈCES : 5



▼ 1er étage

SURFACE TOTALE : 85.36 m² • SURFACE HABITABLE : 85.36 m² • PIÈCES : 5

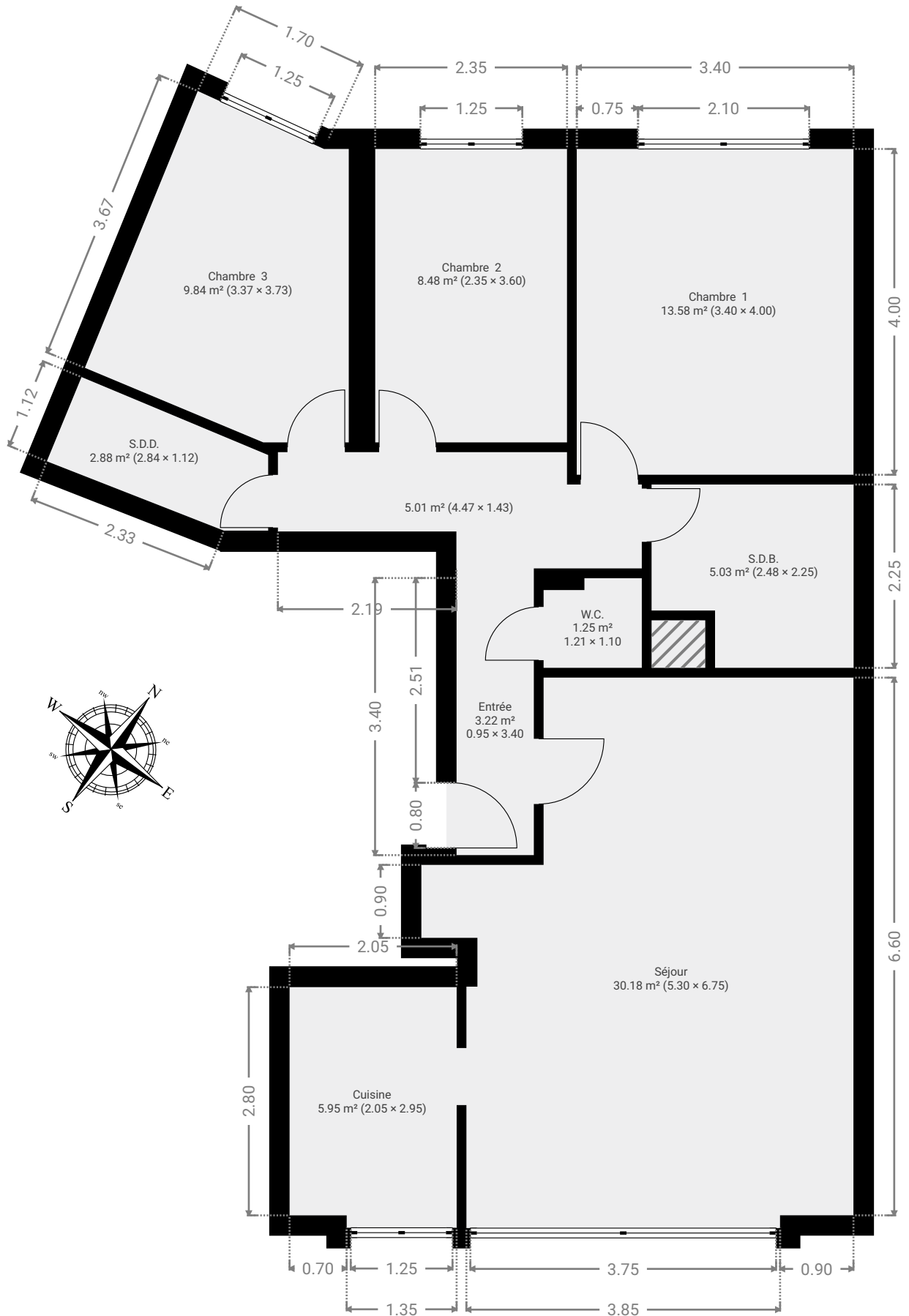

CETTE SUPERFICIE TOTALE CORRESPOND À L'ADDITION DES MESURES NETTES DE TOUTES LES PIÈCES, SANS COMPTER LES MURS, LES PASSAGES ENTRE LES PIÈCES ET LES GAINES TECHNIQUES

0 1 2 3m

VÉRITÉ 6

SURFACE TOTALE : 85.36 m² • SURFACE HABITABLE : 85.36 m² • ÉTAGES : 1 • PIÈCES : 5



▼ 1er étage

LARGEUR : 4.47 m • LONGUEUR : 1.43 m
SURFACE : 5.01 m² • PÉRIMÈTRE : 11.78 m

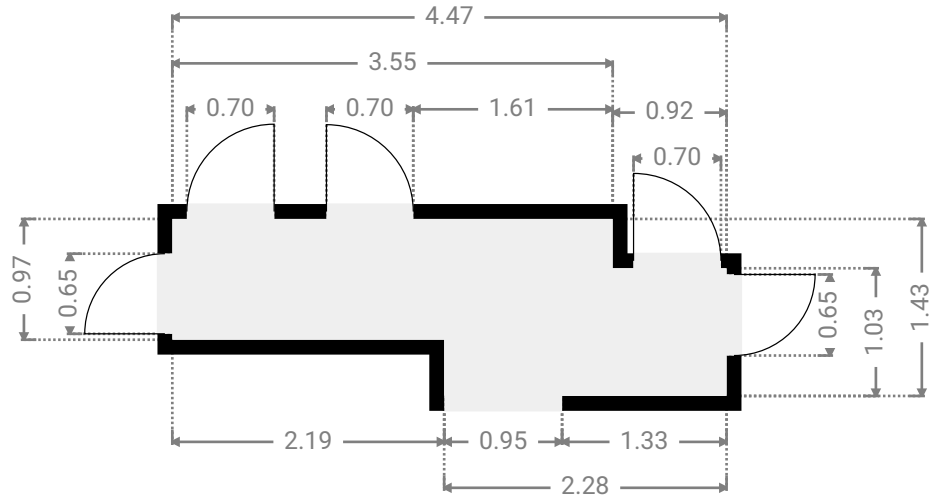
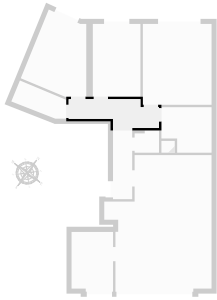

▼ Chambre 1

1er étage

LARGEUR : 3.40 m • LONGUEUR : 4.00 m
SURFACE : 13.58 m² • PÉRIMÈTRE : 14.79 m

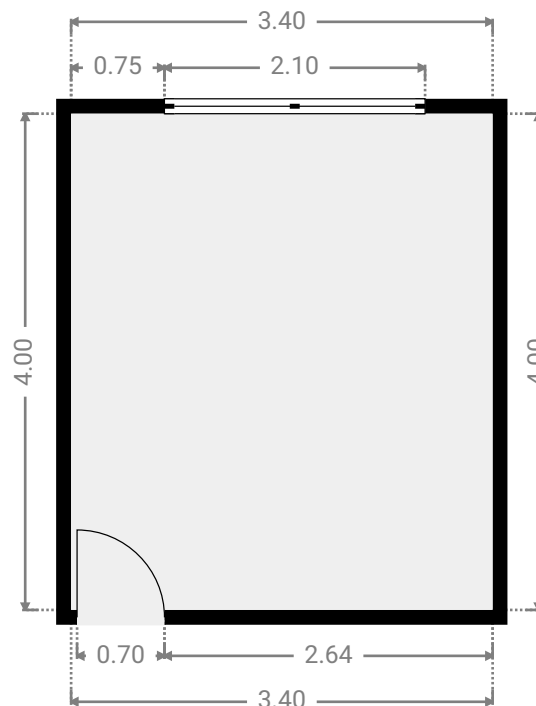
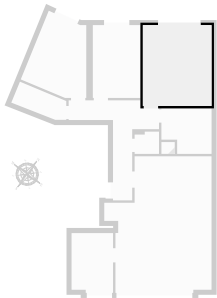

CETTE SUPERFICIE TOTALE CORRESPOND À L'ADDITION DES MESURES NETTES DE TOUTES LES PIÈCES, SANS COMPTER LES MURS, LES PASSAGES ENTRE LES PIÈCES ET LES GAINES TECHNIQUES

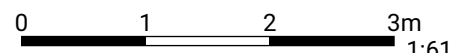

VÉRITÉ 6

SURFACE TOTALE : 85.36 m² • SURFACE HABITABLE : 85.36 m² • ÉTAGES : 1 • PIÈCES : 5



▼ Chambre 2 1er étage

LARGEUR : 2.35 m • LONGUEUR : 3.60 m
SURFACE : 8.48 m² • PÉRIMÈTRE : 11.91 m

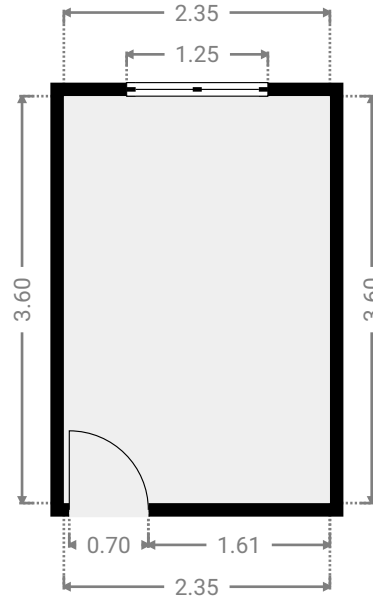
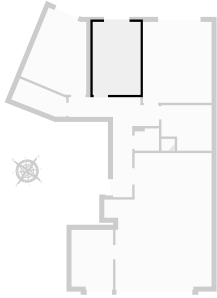

▼ Chambre 3 1er étage

LARGEUR : 3.37 m • LONGUEUR : 3.73 m
SURFACE : 9.84 m² • PÉRIMÈTRE : 12.70 m

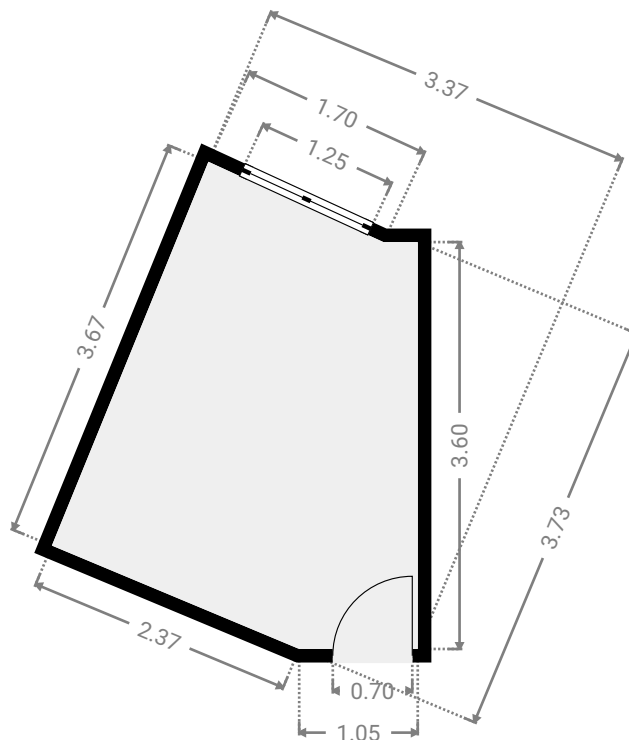
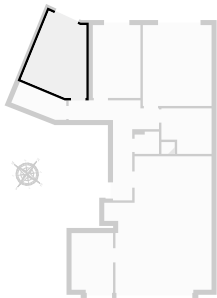

CETTE SUPERFICIE TOTALE CORRESPOND À L'ADDITION DES MESURES NETTES DE TOUTES LES PIÈCES, SANS COMPTER LES MURS, LES PASSAGES ENTRE LES PIÈCES ET LES GAINES TECHNIQUES

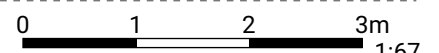

VÉRITÉ 6

SURFACE TOTALE : 85.36 m² • SURFACE HABITABLE : 85.36 m² • ÉTAGES : 1 • PIÈCES : 5



▼ Cuisine 1er étage

LARGEUR : 2.05 m • LONGUEUR : 2.95 m
SURFACE : 5.95 m² • PÉRIMÈTRE : 10.00 m

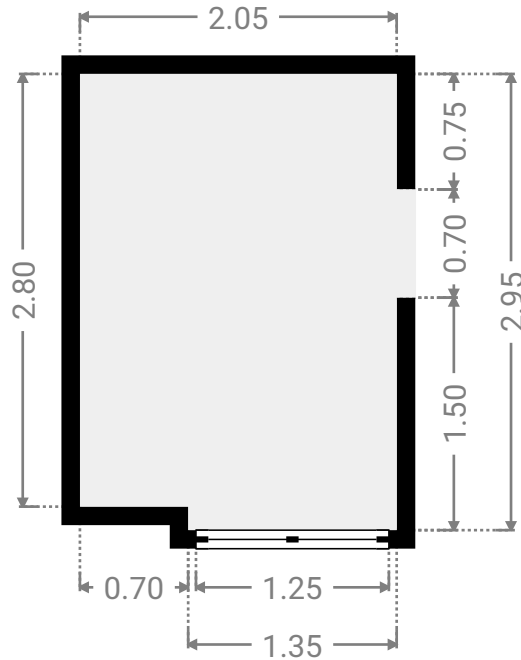
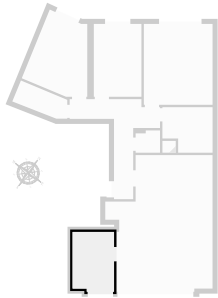

▼ Entrée 1er étage

LARGEUR : 0.95 m • LONGUEUR : 3.40 m
SURFACE : 3.22 m² • PÉRIMÈTRE : 8.70 m

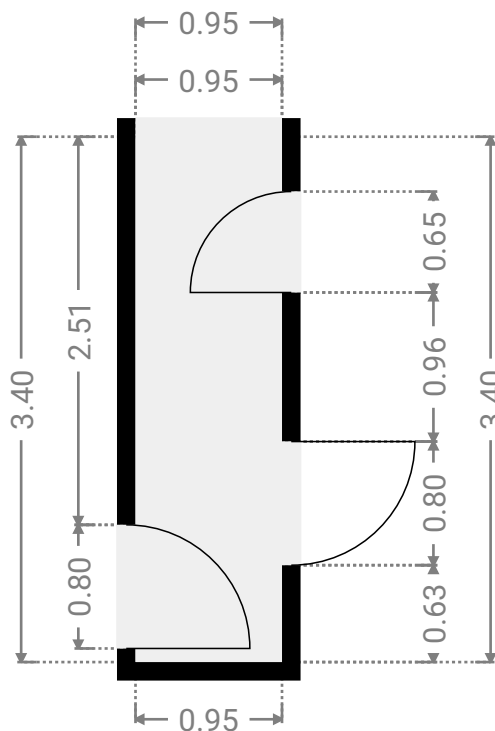
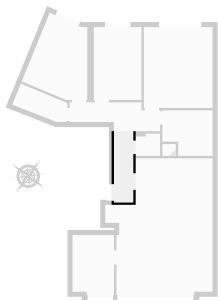

CETTE SUPERFICIE TOTALE CORRESPOND À L'ADDITION DES MESURES NETTES DE TOUTES LES PIÈCES, SANS COMPTER LES MURS, LES PASSAGES ENTRE LES PIÈCES ET LES GAINES TECHNIQUES

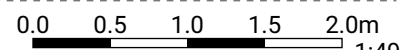

VÉRITÉ 6

SURFACE TOTALE : 85.36 m² • SURFACE HABITABLE : 85.36 m² • ÉTAGES : 1 • PIÈCES : 5



▼ S.D.B. 1er étage

LARGEUR : 2.48 m • LONGUEUR : 2.25 m
SURFACE : 5.03 m² • PÉRIMÈTRE : 9.46 m

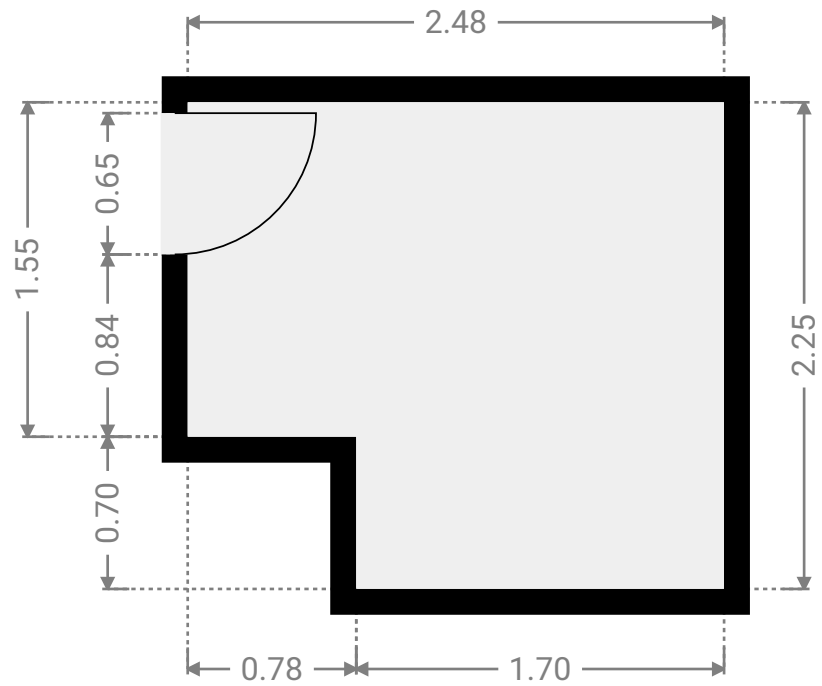
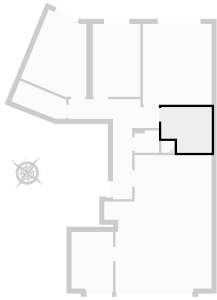

▼ S.D.D. 1er étage

LARGEUR : 2.84 m • LONGUEUR : 1.12 m
SURFACE : 2.88 m² • PÉRIMÈTRE : 7.40 m

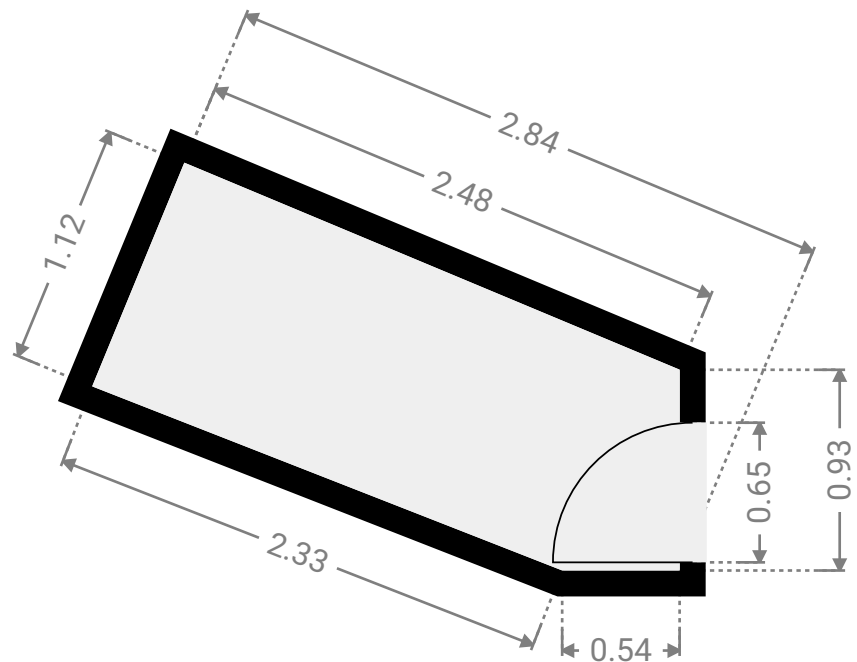
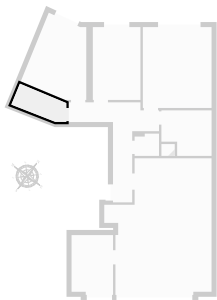

CETTE SUPERFICIE TOTALE CORRESPOND À L'ADDITION DES MESURES NETTES DE TOUTES LES PIÈCES, SANS COMPTER LES MURS, LES PASSAGES ENTRE LES PIÈCES ET LES GAINES TECHNIQUES

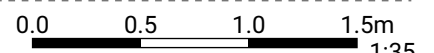

VÉRITÉ 6

SURFACE TOTALE : 85.36 m² • SURFACE HABITABLE : 85.36 m² • ÉTAGES : 1 • PIÈCES : 5



▼ Séjour 1er étage

LARGEUR : 5.30 m • LONGUEUR : 6.75 m
SURFACE : 30.18 m² • PÉRIMÈTRE : 24.38 m

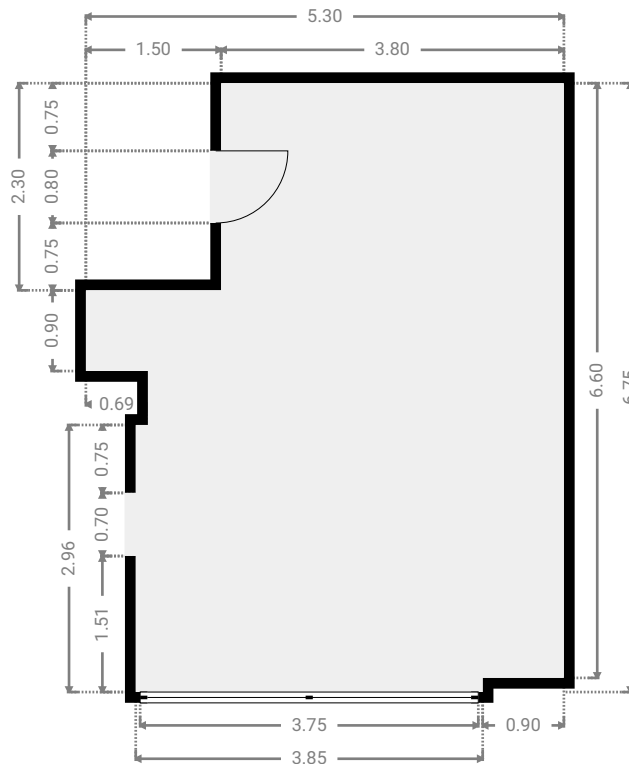
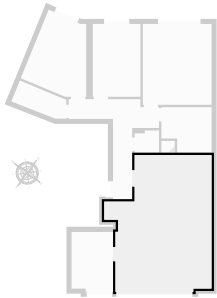

▼ W.C. 1er étage

LARGEUR : 1.21 m • LONGUEUR : 1.10 m
SURFACE : 1.25 m² • PÉRIMÈTRE : 4.61 m

